

INLEIDING

Deze vouw- en insteek machine maakt het mogelijk om documenten te vouwen, in enveloppen te steken en de kleppen dicht te plakken.

Kleine documenten kunnen worden toegevoegd aan grote gevouwen documenten, of ze kunnen afzonderlijk worden ingestoken zonder ze te vouwen.

Deze gebruiksvriendelijke machine werkt automatisch en snel. Ze vergemakkelijkt het sturen van facturen, grote mailings, betaalstrookjes, dagelijkse post, etc.

De informatie in deze handleiding helpt u erbij, uw machine optimaal te benutten.

De hoofdfuncties zijn:

- Twee automatische invoerlades voor grote documenten (voornamelijk A4 of US briefformaat)
- Een automatische invoerlade voor kleine documenten (kleine bijlagen of antwoordenvoloppen die kleiner zijn dan de buitenenvelop).
- De mogelijkheid om materiaal in enveloppen van een andere afmeting te doen, waaronder C6/5, C5, #10, met of zonder venster.
- Eenvoudig verticaal lades vullen
- Een gebruiksvriendelijke, intuïtieve interface met een geheugen, zodat elke gebruiker de gegevens over de meest voorkomende jobs kan opslaan.
- Automatische aanpassing van de afmeting van de vouwen.
- Alle lades hebben een automatische detector voor duplicaten, zodat de inhoud van de envelop altijd klopt.
- Klein voetstuk zodat de machine op elk kantoor past.

Deze handleiding mag niet worden verveelvoudigd, overgenomen of uitgezonden, hetzij elektronisch, mechanisch of op een andere manier, geheel noch gedeeltelijk, zonder toestemming van uw verkoper.

OFFICIËLE NORMEN

Om te voldoen aan de normen EN60950 en UL1950, moet dit apparaat worden aangesloten op een standaard installatie uit de constructie-industrie. Om de inwendige bedrading te beschermen, is dubbelpolige beveiliging tegen 5A stroomstoten vereist. Deze apparatuur voldoet aan norm 55022, Klasse A.

INSTALLATIE

Deze apparatuur moet worden geïnstalleerd in de buurt van een geaard stopcontact, en de aansluiting moet zijn beveiligd met een 16A zekering.

PAS OP

DE BEHUIZING VAN DE MACHINE MAG ONDER GEEN VOORWAARDE WORDEN GEOPEND AANGEZIEN ER ZICH BINNENIN STROOMDRAGENDE DELEN BEVINDEN.

INHOUDSOPGAVE

SECTIE A: ALGEMENE PRESENTATIE 9

- 1. MACHINE 11**
- 2. BEDIENINGSPANEEL 12**
- 3. DE MACHINE OPENEN EN BINNENAANZICHT 13**

SECTIE B: FUNCTIES 15

- 1. INSTALLATIE EN OPSTARTEN 17**
 - 1.1 De machine installeren 17
 - 1.2 Installatie en eerste keer opstarten 19
 - 1.3 De ontgrendelingscode invoeren 19
 - 1.4 De taal kiezen 20
 - 1.5 Het bevochtigingsreservoir vullen 21
 - 1.6 Dubbeldetectie lade C 22
- 2. GEBRUIK VAN DE MACHINE 23**
 - 2.1 Gebruikersmode 23
 - 2.1.1 Een opgeslagen job kiezen 24
 - 2.1.2 Tabel met opgeslagen jobs 24
 - 2.1.3 Een job starten 26
 - 2.1.4 Een job veranderen 26
 - 2.1.5 Een job vastleggen en vrijgeven 30
 - 2.1.6 Teller 31

2.2	Geavanceerde functie	32
2.2.1	De taal veranderen	33
2.2.2	Instellingen voor envelop formaten en speciale documenten	33
2.2.3	Dubbel detectie inschakelen/uitschakelen (Lade C)	38
2.3	Overige geavanceerde functies	38
2.3.1	Dubbel detectie inschakelen/uitschakelen voor lades A en B.	38
2.3.2	Job-aanpassingen weergeven	39
3.	DOCUMENTEN LADEN	40
3.1	Documenten laden (lades A en B in automatische mode)	40
3.2	Documenten laden in handmatige mode (lade A)	42
3.3	Enveloppen laden	43
3.4	Het laden van kleine bijlagen en antwoord- enveloppen (lade C)	45
	SECTIE C: HELP EN ADVIES	47
1.	HELP GIDS	49
1.1	Foutmeldingen	49
1.2	Symptomen en oplossingen	55

2. PAPIERSTORINGEN OPLOSSEN	60
2.1 De invoer leegmaken (lade A en B)	60
2.2 De documentbaan vrijmaken	61
2.3 De baan voor kleine bijlagen vrijmaken (lade C)	61
2.4 De enveloplade leegmaken	62
3. REINIGEN	63
3.1 De rollen reinigen	63
3.1.1 Interne rollen	64
3.1.2 Rollen enveloplade	65
3.1.3 Rollen lade C	65
3.1.4 Rollen A/B invoer	66
3.2 Bevochtigingsborstels reinigen/vervangen	67
3.3 De behuizing van de machine reinigen	67
SPECIFICATIES	69

Gebruikte symbolen

 ***Geeft benodigde informatie aan***

 ***Geeft een mogelijk probleemgebied aan***

 ***Geeft een idee of interessant punt aan***

 ***Illustratie d.m.v. een voorbeeld***

SECTIE A: ALGEMENE PRESENTATIE

1. MACHINE	11
2. BEDIENINGSPANEEL	12
3. DE MACHINE OPENEN EN BINNENAANZICHT	13

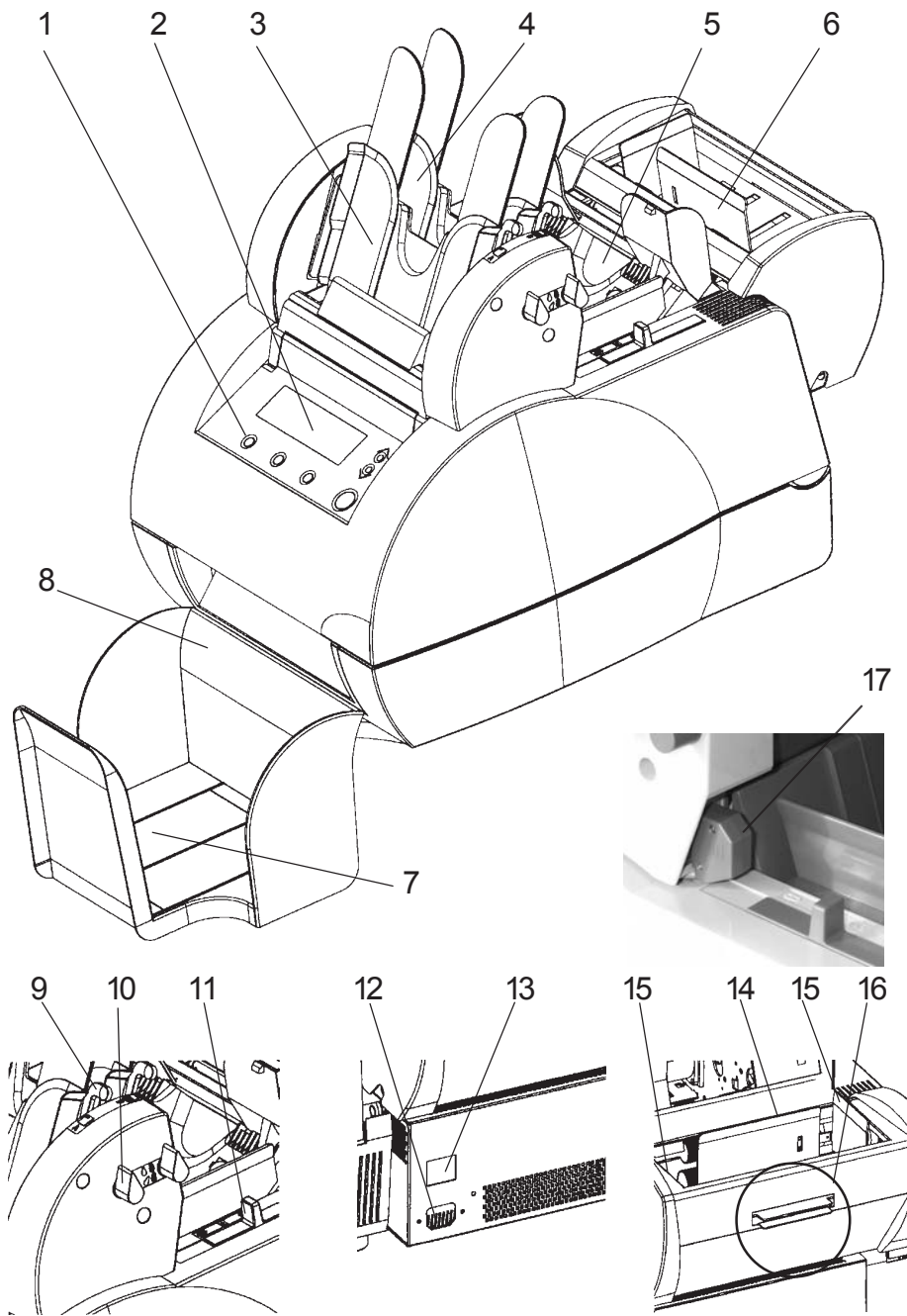

10 Algemene presentatie

1. MACHINE

- 1 Bedieningspaneel
- 2 Display
- 3 Lade A (document invoer)
- 4 Lade B (document invoer)
- 5 Envelop lade
- 6 Lade C (invoer voor kleine bijlage of antwoordenvelop)
- 7 Opvangbak
- 8 Openingshendel van de machine
- 9 Blokkeerhendel papiergeleider
- 10 Blokkeerhendels voor lades A en B
- 11 Blokkeermechanisme voor envelop geleiders
- 12 Aansluiting netvoeding
- 13 Aan/uit schakelaar
- 14 Geleiders lade C (kleine bijlagen)
- 15 Zijdelingse geleiders
- 16 Openingshendel lade C (kleine bijlagen)
- 17 Connector voor documentinvoer

2. BEDIENINGSPANEEL

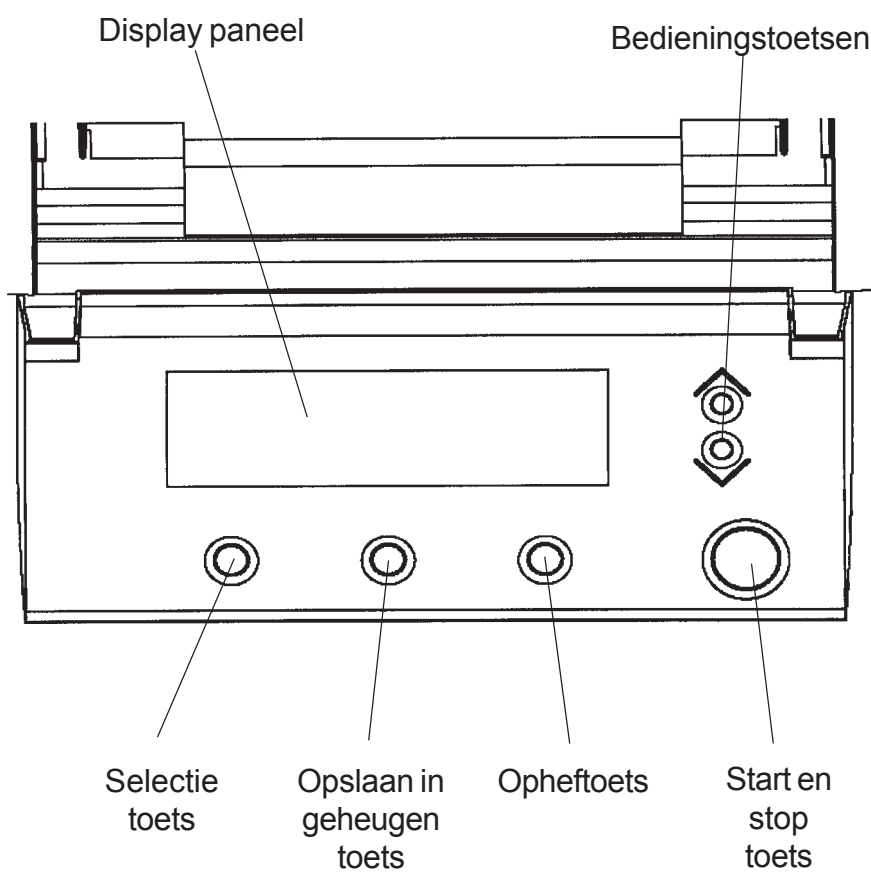

3. DE MACHINE OPENEN EN BINNENAANZICHT



De machine openen:
Druk op de hendel aan de
voorzijde



Trek het deksel van de
machine naar boven

Openingshendel van
de machine

Rol uitvoer envelop-
pen (E)

Klep (7)

Bevochtigingreservoir

! **WAARSCHUWING:**
***bewegende delen.
Pas op dat er geen
vingers, sieraden of
losse kleding in de
machine komen.***

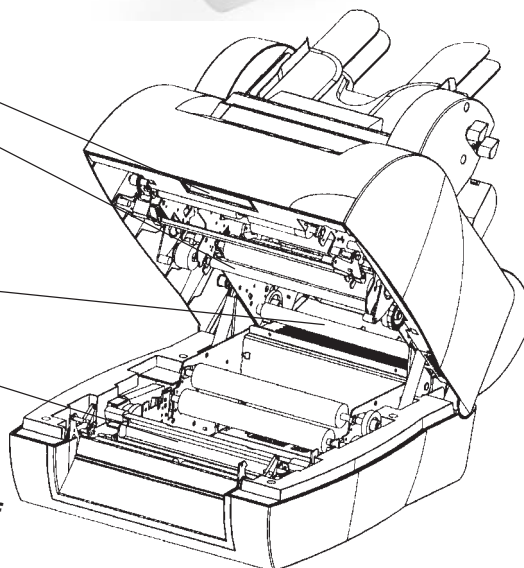

Algemene presentatie 13

SECTIE B: FUNCTIES

1. INSTALLATIE EN OPSTARTEN	17
1.1 De machine Installeren	17
1.2 Installatie en eerste keer opstarten	19
1.3 De ontgrendelcode invoeren	19
1.4 De taal kiezen	20
1.5 Het bevochtigingsreservoir vullen	21
1.6 Dubbel detectie lade C	22
2. DE MACHINE GEBRUIKEN	23
2.1 Gebruiksmode	23
2.1.1 Opgeslagen job kiezen	24
2.1.2 Tabel met opgeslagen jobs	24
2.1.3 Een job starten	26
2.1.4 Een job wijzigen	26
2.1.5 Een job vastzetten en vrijgeven	30
2.1.6 Teller	31
2.2 Geavanceerde functies	32
2.2.1 De taal veranderen	33
2.2.2 Instellingen voor envelop formaten en speciale documenten	33
2.2.3 Dubbel detectie inschakelen/uitschakelen (lade C).....	38
2.3 Overige geavanceerde functies	38
2.3.1 Dubbel detectie inschakelen/uitschakelen voor lades A en B.	38
2.3.2 Job-aanpassingen weergeven	39

3. DOCUMENTEN LADEN	40
3.1 Documenten laden (lades A en B in de automatische mode)	40
3.2 Documenten laden in de handmatige mode (lade A)	42
3.3 Enveloppen laden	43
3.4 Het laden van kleine bijlagen en antwoord- enveloppen (lade C)	45

1. INSTALLATIE EN OPSTARTEN

1.1 De machine installeren

Controleer meteen bij ontvangst van de machine of alles wat op de onderstaande lijst staat, aanwezig is :

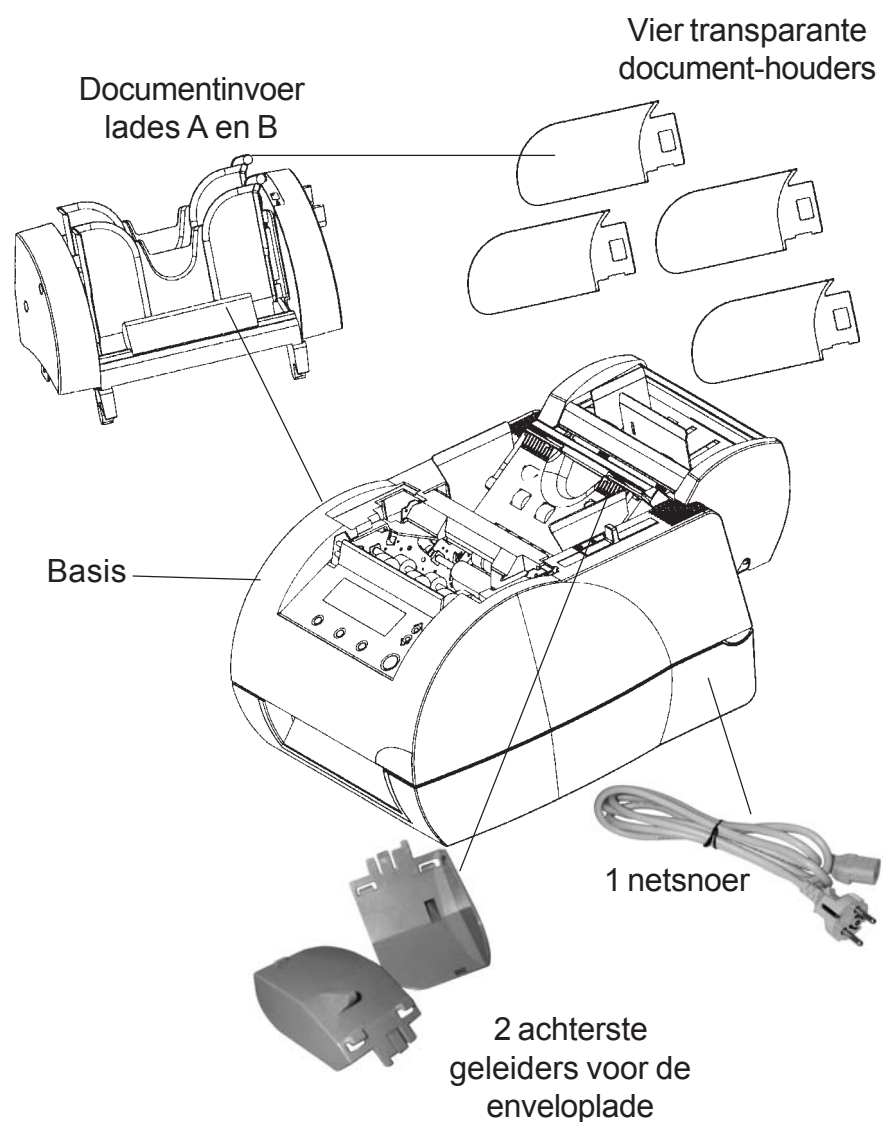

Installatie en opstarten 17



Plaats de documentinvoer door de twee 2 plastic lipjes in de corresponderende gleufjes te steken; deze bevinden zich in de basis van de machine.

Houd de invoer naar u toe, steek de connector in de aansluiting van de A/B invoer, en plaats de invoer dan op de juiste wijze terug op de basis.

Bevestig de geleiders op de achterkant van de lade voor enveloppen : Let daarbij goed op de juiste positie

Bevestig de transparante documenthouders op lades A en B.



Sluit de machine op het stopcontact aan en druk op schakelaar : Na enkele seconden verschijnt het beginscherm.

18 Installatie en opstarten

1.2 Installatie en de eerste keer opstarten

Wanneer de machine wordt aangezet, wordt het opstartscherm gedurende enkele seconden getoond. Het getoonde nummer geeft het aantal cycli weer dat de machine heeft uitgevoerd, alle taken inbegrepen.

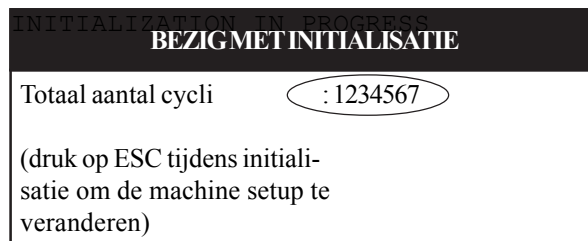



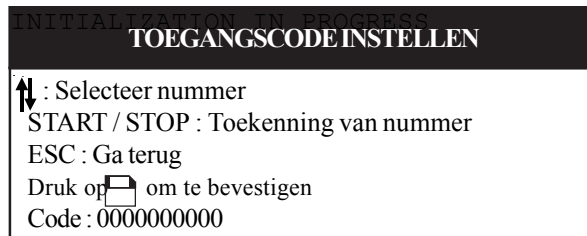

1.3 De ontgrendelcode invoeren

Het scherm verschijnt automatisch bij de laatste stap van de installatieprocedure.

Invoer van het codenummer dat verschijnt in sectie J van uw beknopte opstartgids gaat als volgt:



1. Kies een cijfer tussen 0 en 9 met de toetsen 
2. Druk op  om het gekozen cijfer toe te kennen; de cursor gaat vervolgens automatisch naar het volgende cijfer.
3. Herhaal deze twee stappen tot u alles heeft ingevoerd (10 cijfers).
4. Als u tijdens het invoeren van uw code een fout maakt, drukt u op  om de invoer te wissen en weer van voren af aan te beginnen.

5. Als u uw code correct heeft ingevoerd, drukt u op  om de code op te slaan.





1.4 De taal kiezen

De machine is standaard op Engels ingesteld.

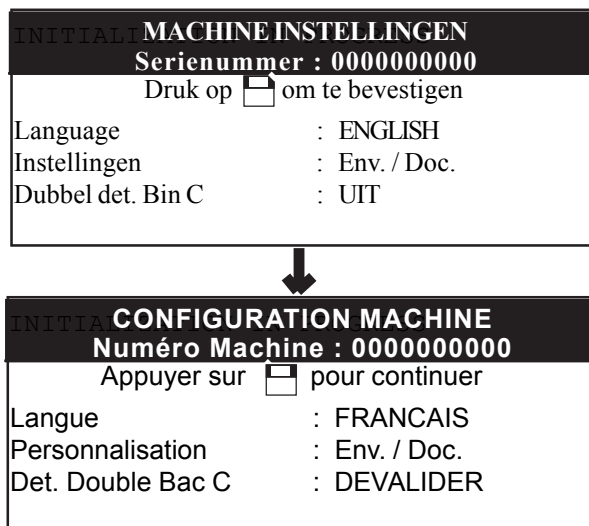
De taal veranderen:

- Als de machine in is geschakeld, schakelt u haar uit en dan weer in.
- Druk tijdens de initialisatiefase op  om in het volgende venster te komen:



- Nadat dit scherm is geopend, geeft de «language» regel de gebruikte taal weer.
- Kies deze regel door op  te drukken.
- Beweeg de cursor tot u de gewenste taal ziet en kies deze met de  toetsen.
- Sluit de actie af door de wijzigingen op te slaan met .
- Of maak de wijzigingen ongedaan met .

1.5 Het bevochtigingsreservoir vullen

Dankzij het bevochtigingsreservoir is de machine in staat, de lijm op de klep van de envelop vochtig te maken zodat deze kan worden dichtgeplakt.

Dit scherm verschijnt elke keer dat de machine wordt opgestart en blijft een aantal seconden actief.



Doe dit niet als dit reeds is gebeurd. Ga anders als volgt te werk:

1. Open de machine om de waterbak te kunnen verwijderen

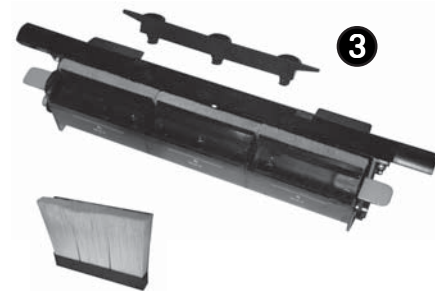
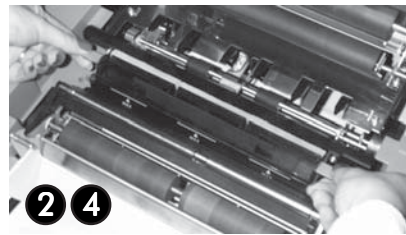
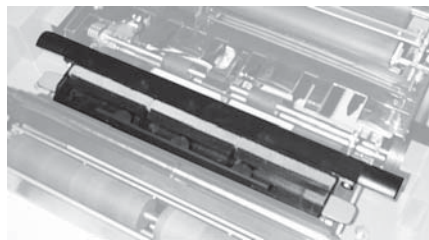

2. Verwijder voorzichtig het bevochtigingsreservoir m.b.v. zijn blauwe hendels.



3. Verwijder de drie afsluitdoppen en vul de tank met water via de drie gaten. Zorg dat de borstels volledig bevochtigd worden

4. Zet het reservoir terug in de machine met de blauwe hendels naar u toe.

5. Sluit de machine

1.6 Dubbel detectie lade C

Deze optie is standaard uitgeschakeld.
Middels deze functie merkt de machine het als er twee kleine
bijlagen tegelijkertijd door het invoercircuit gaan.

Om deze functie in te schakelen drukt u op .
en bevestigt u dit met de  toets.

INITIALI MACHINE INSTELLINGEN	
Serienummer : 000000000	
Druk op  om te bevestigen	
Language	: ENGLISH
Instellingen	: Env. / Doc.
Dubbel det. Bin C	: UIT

1. Kies de taal
2. Stel de afmeting van specifieke documenten in
(enveloppen of papier)
3. Schakel de dubbel detectie van lade C in of uit.

2. DE MACHINE GEBRUIKEN

Om de machine te kunnen gebruiken, moet het volgende worden gespecificeerd:

- het soort document
- het soort envelop
- lades

Deze informatie wordt door de machine opgeslagen als een «job», die correspondeert met een specifieke toepassing. Vul de betreffende lade(s), afhankelijk van de uit te voeren taak (zie de sectie «documenten laden»).

2.1 Gebruikermode

Als het gebruiksmenu verschijnt, is de machine gereed voor gebruik.

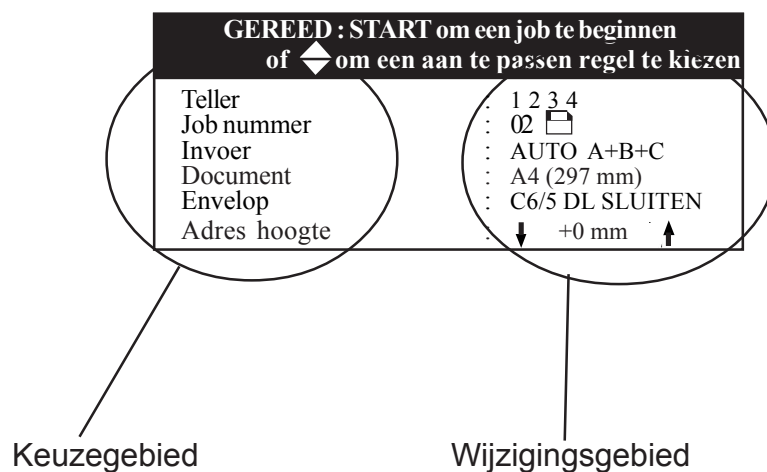





2.1.1 Een opgeslagen job kiezen

Als u voor het eerst bij dit scherm komt, is er geen regel actief.

Als u op  drukt, wordt de regel «Teller» gekozen. Elke keer dat u weer op deze toets drukt, wordt er een volgende regel gekozen.

Gebruik de  toetsen om het gewenste job nummer te kiezen (De machine heeft 9 vooraf opgeslagen jobs)

GEREED : START om een job te beginnen of  om een te wijzigen regel te kiezen	
Teller	: 1 2 3 4
Job nummer	: 02 
Invoer	: AUTO A+B+C
Document	: A4 (297 mm)
Envelop	: C6/5 DL SLUITEN
Adres hoogte	:  +0 mm 

2.1.2 Tabel met opgeslagen jobs



In de vooraf opgeslagen jobs is het standaard documentformaat A4 (210x297mm). De machine stemt de vouwparameters automatisch af op de afmeting van de gekozen envelop.



Met de vooraf opgeslagen jobs kunt u hoogst waarschijnlijk meteen aan de slag. Is dit niet zo, ga dan naar de paragraaf «Een job veranderen».

Job nummer	Lades	Enveloppen	Functies
Job 1	AUTO A+B	C6/5-DL SEAL	De twee lades werken tegelijkertijd
Job 2	AUTO A+B+C	C6/5-DL SEAL	De drie lades werken tegelijkertijd

Job 3	AUTO A	C6/5-DL SEAL	Lades A en B werken beurtelings; als de ene lade leeg is, gaat de machine automatisch naar de andere lade.
Job 4	AUTO A+C	C6/5-DL SEAL	Lades A en B werken beurtelings, en lade C werkt samen met om het even welke lade die in gebruik is.
Job 5	AUTO A+B+C	C5 SEAL	De drie lades, A, B en C werken samen
Job 6	AUTO A+C	C5 SEAL	Lades A en B werken beurtelings, en lade C werkt samen met de lade die op dat moment in gebruik is.
Job 7	HANDMATIG A	C6/5-DL SEAL	Lade A werkt alleen in de handmatige AutoStart mode. Documenten worden met de hand in lade A geplaatst.
Job 8	HANDMATIG A	C5 SEAL	Lade A werkt alleen in de handmatige AutoStart mode. Documenten worden met de hand in lade A geplaatst.
Job 9	HANDMATIG A+C	C5 SEAL	Lade A werkt alleen in de handmatige AutoStart mode en lade C staat op Automatisch. Een document uit lade C wordt toegevoegd aan de stapel in lade A.



Envelop C6/5 :



~ 114 mm



Envelop C5:



~ 162 mm

De machine gebruiken 25

2.1.3 Een job starten

- Kies de regel «Job nummer» met de  toets.
- Kies een job nummer met .
- Vul de betreffende lades met uw documenten.
- Druk op de  toets om de cyclus te starten.

De cyclus kan elk gewenst moment worden onderbroken door weer op de  toets te drukken.





Een on-line helpboodschap wordt op het scherm getoond voor elke job.





Als de gekozen job de «Handmatige» (AutoStart) functie gebruikt, hoeft u niet op de  toets te drukken. Lade A start automatisch als er een vel papier in wordt gevoerd.

2.1.4 Een job veranderen

Jobs die al in het geheugen zitten, kunnen worden veranderd:

- Kies de regel «Job nummer» met toets .
- Kies het te veranderen job nummer met .
- Breng de nodige veranderingen aan, inclusief de keuze van lades, en het formaat van documenten en enveloppen.
- Start de cyclus door op  te drukken.



Zolang het icoontje  knippert, zijn de wijzigingen nog niet definitief opgeslagen. Druk op  om ze in het geheugen op te slaan.



Druk tweemaal snel achter elkaar op  om de instellingen te testen :de machine voert vervolgens een enkele volledige cyclus uit.

Lades kiezen :





In een job de bedrijfsmode van de lade veranderen.

- Kies de regel «Lade» met toets .
- Kies de gewenste functie met de toetsen .

Beschikbare ladefuncties:

AUTO A+B	AUTOA+C	HANDMATIGA+B
AUTO A	AUTOC	HANDMATIGA+C
AUTO A+B+C	HANDMATIGA	HANDMATIGA+B+C

Lades A en B ondersteunen het invoeren van grote documenten, type A4, die moeten worden gevouwen. Ze accepteren documenten die variëren van 177 mm tot 356 mm.

Druk op  om de invoer te kiezen of START om een job te beginnen	
Teller	: 1 2 3 4
Job nummer	: 02 
Invoer	: AUTO A+B+C
Document	: A4 (297 mm)
Envelop	: C6/5 DL SLUITEN
Adres hoogte	:  +0 mm 

Bij het vouwen wordt rekening gehouden met het grootste document.





Auto: Automatische bedrijfsmode, start na het indrukken van toets .



De bedrijfsmode 'envelop voor envelop' start bij het handmatig invoeren van een vel papier (of een stapeltje van maximaal vijf vellen), «Autostart».

Keuze documentformaat

Het formaat van het hoofddocument in een job veranderen

- Kies de «Document» regel met toets .
- Kies het gewenste formaat met de  toetsen.



Beschikbare documentformaten

A4 (297 mm), 12" (305 mm), A5 (210 mm)
SPECIAAL (zie «Geavanceerde functies»)

Druk op  om een formaat te kiezen of START om een job te beginnen	
Teller	: 1 2 3 4
Job nummer	: 02 
Invoer	: AUTO A+B+C
Document	: A4 (297 mm)
Envelop	: C6/5 DL SLUITEN
Adres hoogte	:  +0 mm 

Keuze envelop

Het formaat van de envelop in een job veranderen.

- Kies de «Envelop» regel met toets .
- Kies het gewenste formaat met de toetsen .

Beschikbare envelop formaten

C6/5-DL	Sluiten	SPECIAAL Sluiten (zie «Geavanceerde functies»)
C6/5-DL	Open	SPECIAAL Open (zie «Geavanceerde functies»)
C5	Sluiten	ALLEEN VOUWEN 2
C5	Open	ALLEEN VOUWEN 1

Druk op  om het formaat en de mode te kiezen of START om een job te starten	
Teller	: 1 2 3 4
Job nummer	: 02 
Invoer	: AUTO A+B+C
Document	: A4 (297 mm)
Envelop	: C6/5 DL SLUITEN
Adres hoogte	:  +0 mm 



Envelop C6/5 :

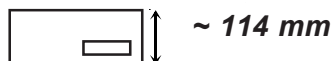











Envelop C5:



De hoogte van het adres veranderen

Met deze instelling kunt u de plaats van de vouw aanpassen zodat het gedrukte adres achter het transparante venster van de envelop te zien is.

- Kies de regel «Adres hoogte» met toets .
- Wijzig de instelling met de toetsen  .
- Voer een testloop uit door tweemaal op de  toets te drukken.
- Als de instelling juist is, start u de cyclus door eenmaal op de  toets te drukken.

Druk om het adres te verplaatsen op   of START om een job te beginnen	
Teller	: 1 2 3 4
Job nummer	: 02 
Invoer	: AUTO A+B+C
Document	: A4 (297 mm)
Envelop	: C6/5 DL SLUITEN
Adres hoogte	:  +0 mm 



Plaats het document in lade A, met het adres rechts boven.

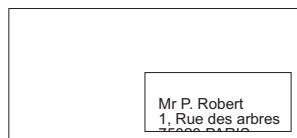

De  toets beweegt hem naar boven in het venster

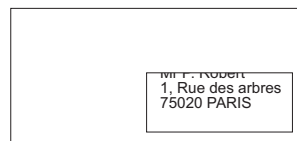



De  toets beweegt het naar beneden in het venster

2.1.5 Een job vastzetten en vrijgeven

Om een job te kunnen beveiligen mag er geen regel zijn geselecteerd.



Is dit het geval, druk dan op  om de keuze ongedaan te maken.



Een job vastzetten:

- Sluit eventuele veranderingen aan de instellingen af door middel van toets ,
 - Houd deze toets ingedrukt,
 - Sla de gegevens in het geheugen op met toets ,
 - Een icoontje in de vorm van een sleutel  verschijnt naast het nummer van de gewijzigde job.
- Alleen de job die in bewerking is, kan worden veranderd (de job met hetzelfde nummer).

GEREED : START om een job te beginnen of  om de te wijzigen regel te kiezen	
Teller	: 1 2 3 4
Job nummer	: 02  
Invoer	: AUTO A+B+C
Document	: A4 (297 mm)
Envelop	: C6/5 DL SLUITEN
Adres hoogte	: ↓ +0 mm ↑

Een job vrijgeven:

- Druk op toets ,
- Houd deze toets ingedrukt,
- Bevestigen en de vrijgave opslaan met toets ,
- De job is dan onbeschermd, en het sleutelicoontje  naast het job nummer verdwijnt.



GEREED : START om een job te beginnen of  om de te wijzigen regel te kiezen	
Teller	: 1 2 3 4
Job nummer	: 02 
Invoer	: AUTO A+B+C
Document	: A4 (297 mm)
Envelop	: C6/5 DL SLUITEN
Adres hoogte	: ↓ +0 mm ↑





2.1.6 Teller





De machine heeft twee tellers.

- De eerste teller is af te lezen in het initialisatiescherm als de machine wordt ingeschakeld. Het getal geeft het aantal uitgevoerde cycli aan (alle jobs inbegrepen), sinds de machine voor de allereerste keer gebruikt werd. Het kan niet worden veranderd.
- De tweede teller, die wordt getoond op het hoofdscherm, is een meter die activiteit bewaakt en die op nul kan worden teruggezet. Hij geeft het totale aantal cycli aan dat is uitgevoerd sinds hij voor de laatste keer op nul is teruggezet.

Een jobmeter op nul terugzetten:

- Kies de regel «Teller» met toets .
- Zet hem terug op nul met de toetsen .

Druk op   om op nul terug te zetten of START om een job te beginnen	
Teller	: 1 2 3 4
Job nummer	: 02 
Invoer	: AUTO A+B+C
Document	: A4 (297 mm)
Envelop	: C6/5 DL SLUITEN
Adres hoogte	:  +0 mm 

Druk op   om op nul terug te zetten of START om een job te beginnen	
Teller	: 0000
Job nummer	: 02 
Invoer	: AUTO A+B+C
Document	: A4 (297 mm)
Envelop	: C6/5 DL SLUITEN
Adres hoogte	:  +0 mm 

2.2 Geavanceerde functies

De mode voor geavanceerde functies activeren:



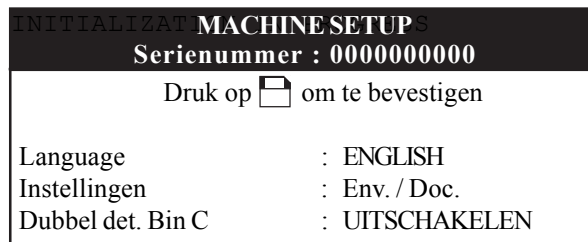

- Druk tijdens het initialiseren op toets 

Het volgende scherm verschijnt:



2.2.1 De taal veranderen

De machine is standaard op de voertaal Engels ingesteld. Dit kan worden veranderd door de  toets ingedrukt te houden en tegelijkertijd de ON/OFF schakelaar aan de achterzijde van het apparaat in te drukken.

1. Kies het «language» veld met toets ,
2. Kies uw taal naar keuze met behulp van deze toetsen ,
3. Druk op  om wijzigingen op te slaan,
4. Druk op  om naar het gebruiksmenu terug te keren.

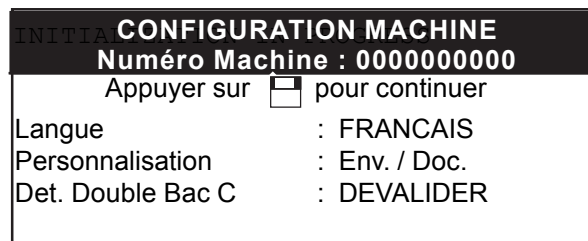
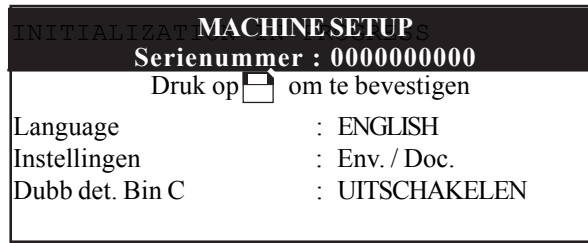



2.2.2 Instellingen voor envelop formaten en speciale documenten

Het menu dient voor het aanpassen van:



- formaat, afmeting en positie van de enveloppen,
- positie voor het bevochtigen van de lijm op de klep,
- Speciale documentformaten.

 Om deze aanpassingen door te voeren :





INITIALIZAT MACHINE SETUP	
Serienummer : 0000000000	
Druk op  om te bevestigen	
Language	: ENGLISH
Instellingen	: Env. / Doc.
Dubbel det. Bin C	: INSCHAKELEN

- Kies de regel «SET. ENV / DOC» met de toets ,
- Ga naar het menu voor handmatig aanpassen met toets ,

KIES ENVELOP FORMAAT	
Druk op  om te bevestigen	
Standaard envelop instellen:	
Grote envelop instellen	:
Speciale envelop instellen	:
Speciaal document instellen:	

- Kies de regel die u wilt veranderen met toets ,
- Ga naar het submenu voor handmatig aanpassen met toets ,

STANDAARD ENVELOP SETUP	
Druk op  om te bevestigen	
Envelop hoogte	: 114 mm mmInstellen
envelop positie	: +0 mm
Bevochtigingspositie	: 23 mm

- Kies de te veranderen regel met de toets 
- Pas de waarde aan met de toetsen  
- Bevestig de aanpassing door te drukken op 
- Druk op  om naar het vorige menu terug te keren.

De afmeting veranderen:

Geef de hoogte van envelop of document aan in millimeters

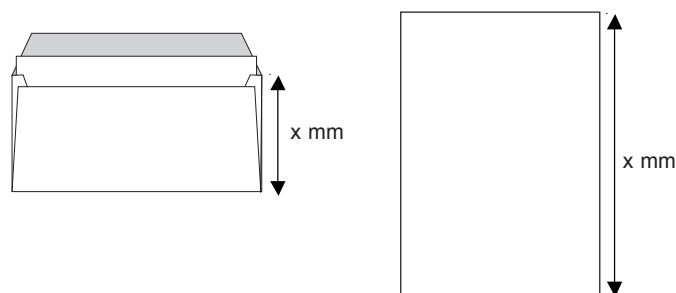

De positie van de envelop corrigeren:

U kunt de positie van de envelop corrigeren om gevouwen folders correct in te steken. Als de instellingen onjuist zijn, wordt de envelop mogelijk niet correct dichtgeplakt.

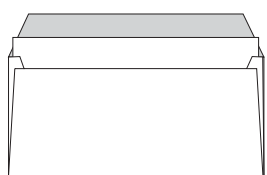

Te hoog ingesteld

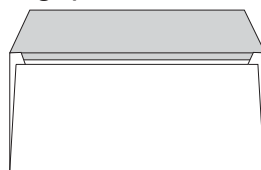

Te laag ingesteld

De bevochtigingspositie corrigeren:

Met deze instelling kunt u het te bevochtigen gebied op de klep van de envelop aanpassen. Mogelijk moet de bevochtiging aan de vorm van de klep of aan de dikte van de envelop worden aangepast om voor een optimale hechting te zorgen.

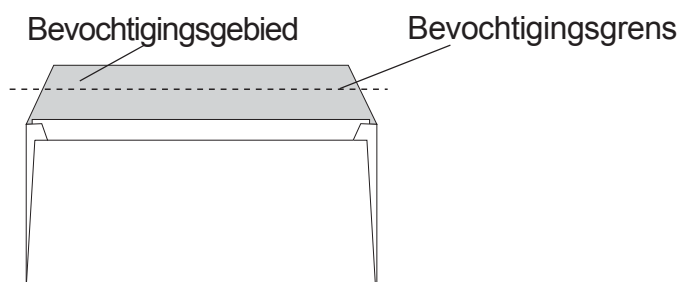

De machine gebruiken 35



De instellingen die op de volgende schermen worden weergegeven, zijn de standaardinstellingen van de machine.

Handmatige aanpassing van standaard enveloppen

STANDAARENVELOPSETUP	
Druk op  om te bevestigen	
Envelop hoogte	: 114 mm <small>mmInstellen</small>
envelop positie	: +0 mm
Bevochtigingspositie	: 23 mm

Afmeting: 105 mm tot 125 mm, handmatig instelbaar
(105, 108, 110, 114, 115, 120 en 125 mm)

Correctie positie: +7 mm tot -8 mm, handmatig instelbaar
(in stappen van 1 mm)

Bevochtigingspositie: 13 mm tot 45 mm, handmatig instelbaar
(in stappen van 1 mm)

Handmatige instelling van grote enveloppen

GROTE ENVELOPSETUP	
Druk op  om te bevestigen	
Envelop hoogte	: 114 mm <small>mmInstellen</small>
envelop positie	: +0 mm
Bevochtigingspositie	: 23 mm

Afmeting: 152 mm tot 165 mm, handmatig instelbaar
(152, 159, 162 en 165 mm)

Correctie positie: +7 mm tot -8 mm, handmatig instelbaar
(in stappen van 1 mm)

Bevochtigingspositie: 13 mm tot 45 mm, handmatig instelbaar
(in stappen van 1 mm)

Handmatige instelling van speciale enveloppen

SPECIALE ENVELOPSETUP	
Druk op  om te bevestigen	
Envelop hoogte	: 114 mm <small>mm</small> Instellen
envelop positie	: +0 mm
Bevochtigingspositie	: 23 mm

- Afmeting: 105 mm tot 165 mm, handmatig instelbaar
(in stappen van 1 mm)
- Correctie positie: +7 mm tot -8 mm, handmatig instelbaar
(in stappen van 1 mm)
- Bevochtigingspositie: 13 mm tot 45 mm, handmatig instelbaar
(in stappen van 1 mm)







Handmatige instelling van speciale documenten

SPECIAAL DOCUMENTHOOGTE SETUP	
Druk op  om te bevestigen	
Afmeting	: 297 mm

- Afmeting: 177 mm tot 356 mm, handmatig instelbaar
(in stappen van 1 mm)

2.2.3 Dubbel detectie inschakelen/uitschakelen (Lade C)

Om deze mode te activeren:

- Kies de regel «Dubbel det. Bin C», m.b.v. .
- Bevestigen of opheffen met de toetsen  .
- Eventuele veranderingen opheffen met de toets .
- Veranderingen opslaan met de toets .
- De mode verlaten met behulp van de toets .

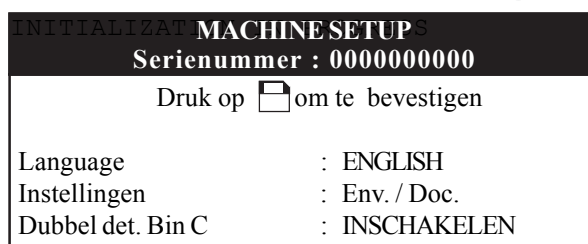

2.3 Overige geavanceerde functies



2.3.1 Dubbel detectie inschakelen/uitschakelen voor lades A en B.



De dubbel detectie is standaard voor lades A en B ingeschakeld. Om de functie uit te schakelen, gebruikt u een balpen of een paperclip om een kleine knop in de buurt van invoeraansluiting A in te drukken. Er verschijnt een melding op het scherm van het bedieningspaneel.

2.3.2 Job aanpassingen weergeven

Om toegang te krijgen tot dit scherm:

- Moet u zich in de gebruikersmode bevinden.
- Op de toets  drukken en deze vasthouden
- Druk op toets 

Het volgende scherm verschijnt.

INFORMATIE	
Druk op ESC om af te sluiten	
Vouw A	: 095 mm
Vouw B	: 103mm
Envelop hoogte	: 114mm
Teller	: 12345

- Verlaat dit scherm m.b.v. de  toets om naar de gebruikersmode terug te keren.

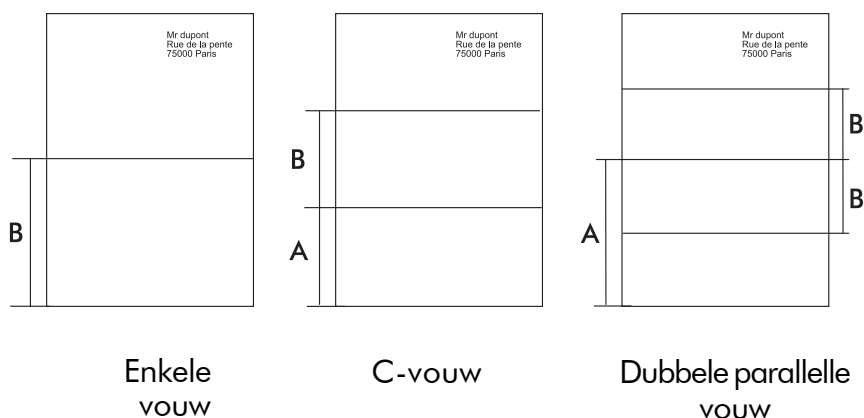

De machine gebruiken 39

3. DOCUMENTEN LADEN

3.1 Documenten laden (lades A en B in automatische mode)

- ! Documenten worden verticaal in de natuurlijke leesrichting geladen. Het document met het adres moet altijd naar de gebruiker gericht zijn.

1. Maak de blauwe blokkeerhendels los



Lade B
Hendel in vergrendelde positie.

Lade A
Hendel in ontgrendelde positie.

2. Stel de zijgeleiders in op de breedte van het document.



Geleider voor lades A en B
in vergrendelde positie.

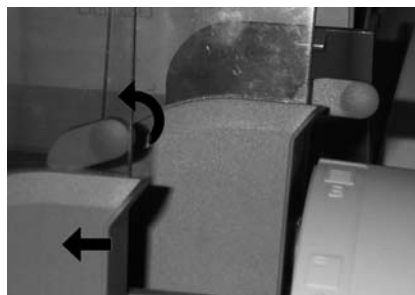

Geleider voor lade A
in niet vergrendelde positie.

3. Maak de stapel papier gelijk door ermee op een plat oppervlak te kloppen.

Voer de documenten verticaal in, met de voorzijde naar u toe. Het blad met het adres moet altijd in lade A worden geladen.

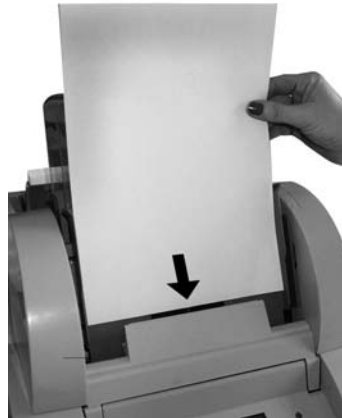

4. Zet de zijgeleiders en de blauwe vergrendeling vast.



Automatische invoer

- **Gebruik geen documenten van verschillende afmeting en gewicht door elkaar in dezelfde lade.**
- **Gebruik bij documenten die nogal moeilijk te hanteren zijn (ongelijk, glad, ruw of plakkerig), de halve capaciteit van de invoer**

Krullende documenten:

Sommige laserprinters laten het papier erg krullen. Wij raden aan, het bedrukte papier met de hand glad te strijken voordat het in de machine wordt gestoken.



Als de job uit een enkel document bestaat, kunnen lade A en B worden geladen : de tweede lade start automatisch zodra de eerste leeg is.

3.2 Documenten laden in de handmatige mode (lade A)

Verwijder eventuele documenten die eerder in lade A zijn geladen, voordat u de handmatige mode kiest.

Controleer de zijgeleiders en stel deze zonodig bij.

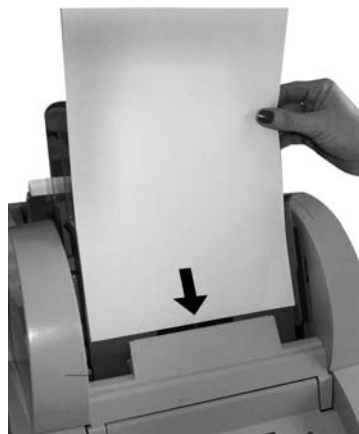

Plaats een document of een stapel documenten met de hand in lade A om de cyclus te starten.

3.3 Enveloppen laden

1. Stel de achterste geleider in op de afmeting van de enveloppen.



Geleider ingesteld voor kleine enveloppen

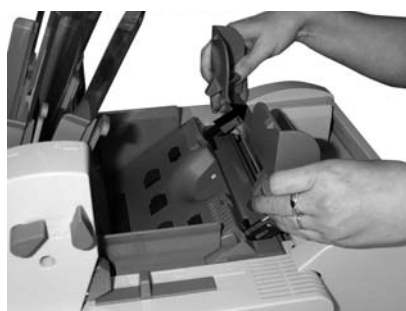

Geleider ingesteld voor grote enveloppen



2. Ontgrendel de hendel naar achteren (in positie )

«vergrendelde» positie : naar voren
«ontgrendelde» positie : naar achteren



3. Stel de zijdelingse envelop geleiders in



Plaats de enveloppen in de envelop lade. De klep moet gesloten zijn, en naar beneden en naar de achterzijde van de machine wijzen.

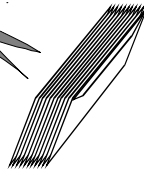

Stel de zijgeleiders in op de afmeting van de enveloppen, zonder deze samen te drukken.



Onderkant van de envelop

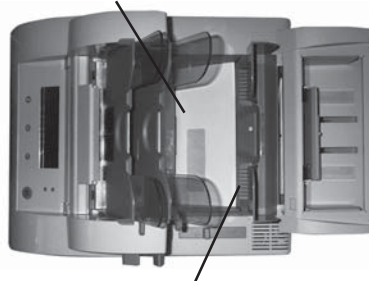

Bovenkant van de envelop

Zet de hendel naar voren vast (in positie ).



Het is niet nodig de geleiders elke keer dat er enveloppen worden geladen, bij te stellen, zolang dezelfde soort envelop wordt gebruikt.

3.4 Kleine bijlagen en antwoordenvelopen laden (lade C)

Schuif de zijdelingse envelop geleiders uiteen.

Maak de stapel kleine bijlagen of antwoordenvelopen los en klop ermee op een vlakke ondergrond.



Duw de tegenhouder naar achteren en houd hem daar, plaats de stapel kleine bijlagen of antwoordenvelopen in de lade.



Bij enveloppen moet de klep gesloten zijn en naar beneden en naar de achterkant van de machine wijzen.



Onderkant van de envelop

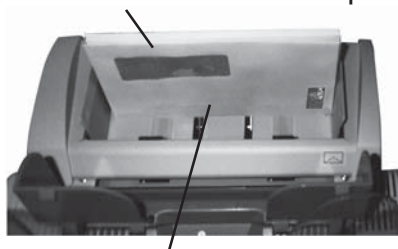

Bovenkant van de envelop

Laat de tegenhouder los en schuif de geleiders naar elkaar toe tegen de kleine bijlagen of antwoordenvelopen zonder deze samen te drukken.





Documenten laden 45





SECTIE C: HELP EN ADVIES

1. HELP GIDS	49
1.1 Foutmeldingen	49
1.2 Symptomen en oplossingen	55
2. PAPIERSTORING OPLOSSEN	60
2.1 De invoer leegmaken (lade A en B)	60
2.2 De documentbaan vrijmaken	61
2.3 De baan voor kleine bijlagen vrijmaken (lade C)	61
2.4 De enveloplade leegmaken	62
3. REINIGEN	63
3.1 De rollen reinigen	63
3.1.1 Interne rollen	64
3.1.2 Rollen envelop lade	65
3.1.3 Lade C rol	65
3.1.4 Rollen A/B invoer	66
3.2 Bevochtigingsborstels reinigen/vervangen	67
3.3 De behuizing van de machine reinigen	67
SPECIFICATIES	69

1. HELP GIDS







1.1 Foutmeldingen

Schermmelding	Mogelijke Oorza(a)k(en)	Oplossing
CONTROLEERDE ENVELOPLADE	<ul style="list-style-type: none">• Geen envelop in de houder.• Er is geen envelop door de machine ingenomen.• Envelop vervormd.• Envelop gekreukeld tijdens zijn transport door de machine.	Voer de enveloppen opnieuw in. Stel de geleiders van lade E in, controleer of de envelop baan vrij is (open zonnig de machine), druk dan op  of  om naar het menu terug te keren.
CONTROLEERDE DOCUMENTBAAN	<ul style="list-style-type: none">• Het document of de envelop is niet uit de lade gekomen:• document valt buiten de specificatie of is vervormd.• Te veel papier geladen.	Open de machine, verwijder papier en enveloppen uit gebieden 1 tot 8 of open klep 7 en sluit dan de machine om naar het menu terug te keren.
CONTROLEERDE CONNECTORVANDE PAPIERLADES	Aansluiting los geraakt (van lades A en B)	Sluit de kabel weer aan, open de machine, verwijder papier en enveloppen uit gebieden 1 tot 8 en sluit de machine weer. Schakel haar uit en weer in.
SLUIT DE MACHINE	Machine open of niet goed gesloten.	Sluit de machine om verder te gaan.

Schermmelding	Mogelijke Oorza(a)k(en)	Oplossing
DUBBEL DOCUMENT DETECTIE IN LADES A-B	<ul style="list-style-type: none"> • Plakkende documenten • Document buiten de specificatie 	<ul style="list-style-type: none"> • Maak de blauwe vergrendelingshendels los en verwijder de documenten. • Scheid de documenten die aan elkaar vastzitten. Leg ze terug in de lades, zet de hendels vast en druk op  of  om naar het menu terug te keren.
DUBBEL DOCUMENT DETECTIE IN LADE C	<ul style="list-style-type: none"> • Plakkende documenten • Document buiten de specificatie 	<ul style="list-style-type: none"> • Open de machine en haal het document uit de machine. Controleer de dikte • Haal de stapel uit lade C en separeer de documenten die aan elkaar vastzitten. Druk op  of  om naar het menu terug te keren.
SCHAKEL DE MACHINE UIT EN VERVOLGENS WEER IN	A/B invoer aansluiting los geraakt	<ul style="list-style-type: none"> • Schakel de machine uit, sluit de kabel weer aan en schakel de machine in. • Open de machine, verwijder de documenten en enveloppen uit gebieden 1 tot 8 en sluit haar weer.
OPENDE MACHINE EN SLUIT HAAR WEER	The machine was niet in staat, de normale cyclus af te werken.	<ul style="list-style-type: none"> • Open de machine, verwijder de documenten en enveloppen uit gebieden 1 tot 8 en sluit haar weer.

Schermmelding	Mogelijke Oorza(a)k(en)	Oplossing
TOETSPANEEL FOUT	Bij het opstarten zijn een of meer toetsen op het toetspaneel ingedrukt.	Controleer of er geen toetsklem zit.
CONTROLEERDE ACHTERSTE GELEIDER VANDE ENVELOPLADE	Afmeting van de envelop correspondeert niet met de positie van de achterste geleider. Dubbele envelop gedetecteerd.	<ul style="list-style-type: none"> • Stel de achterste geleider van de envelop lade in (lade E) op de afmeting van de enveloppen • Open de machine en controleer of de envelop baan vrij is.
CONTROLEERDE ENVELOPBAAN	Envelop zit vast in de machine.	Open de machine en controleer de envelop baan.
CONTROLEERDE WATERTANK	Deze melding is alleen een herinnering.	Open de machine, controleer het waterpeil en vul de tank indien nodig bij. (Zie hoofdstuk «Het bevochtigingsreservoir vullen»)

Helpgids 51

Schermmelding	Mogelijke Oorza(a)k(en)	Oplossing
VERWIJDERDE DOCUMENTEN UIT DE INGANG VAN LADES A + B	Document(en) zit(ten) vast in de ingang van invoer A (en/of B) waardoor de cyclus is gestopt.	Open de ingang van de lade m.b.v. de hendel, verwijder het vastzittende document en zet de hendel terug in zijn vergrendelde positie; druk dan op  of  om naar het menu terug te keren.
GEEN DOCUMENT IN DE LADE(N)	De machine heeft geen document in een lade gevonden.	Plaats documenten in lade(n) A, B of C.
CONTROLEER OF DE DOCUMENTEN DE LADES A, B CORRECT VERLATEN	Document zit vast in ingang A (en/of B), waardoor de cyclus niet kan worden afgewerkt.	Open de ingang van de lade m.b.v. de hendel, verwijder het vastzittende document en zet de hendel terug in zijn vergrendelde positie, druk daarna op  of  om naar het menu terug te keren.
VERWIJDER DOCUMENTEN UIT LADE A	De documenten in lade A passen niet bij de gekozen job.	Open de ingang van lade A met de hendel. Verwijder de documenten en zet de hendel terug in zijn vergrendelde positie, druk dan op  of  om naar het menu terug te keren.

Schermmelding	Mogelijke Oorzaak(en)	Oplossing
DUBBEL DETECTIE, CONTROLEER INHOUD VAN ENVELOP	Aan elkaar plakkende documenten Document buiten de specificatie of detectorstoring.	.Zorg dat de resterende documenten los gemaakt worden. .Controleer de inhoud van de envelop. Als de envelop geen dubbel document bevat, verwijder de documenten dan uit de lades, klop ze gelijk en leg ze terug in de lades, of zet de dubbel detectie uit; druk vervolgens op  of  om naar het menu terug te keren.
CONTROLEER PAPEER BAAN VAN LADE C	. Document buiten de specificatie of vervormd. . Te veel papier geladen.	Volg de instructies voor vastzittende documenten zoals beschreven in de hoofdstuk « De baan voor kleine bijlagen leegmaken (lade C)»
CONTROLEER OF DE DOCUMENTEN LADE C CORRECT VERLATEN	Document zit vast in de invoerbaan (ingang C), waardoor de cyclus wordt onderbroken.	.Controleer de positie van het document in lade C. .Volg de instructies voor vastzittende documenten zoals beschreven in de hoofdstukken « De baan voor kleine bijlagen leegmaken (lade C)» en «De documentbaan leegmaken».
SLUIT LADE C	. Invoerbaan is open . Lade C is open of onjuist gesloten.	Sluit de baan en de lade; druk dan  op of  om naar het menu terug te keren.

Helpgids 53

Schermmelding	Oplossing	Oplossing
OPENEN SLUITVERVOLGENS DE MACHINE	De machine was niet in staat, de normale cyclus af te werken.	Open de machine, verwijder de documenten als er binnenin vastzitten en sluit de machine weer.
JOBSTORING Er3	Klein defect, het is o n m o g e l i j k geworden, deze job te gebruiken.	Kies een andere job uit de lijst.

1.2 Symptomen en oplossingen

OORZAKEN		OPLOSSINGEN	
1/ De toegangscode is niet ingevoerd.		1/ Voer de toegangscode in, zie de paragraaf «Installatie en opstarten».	
Envelop niet gesloten of onjuist gesloten			
OORZAKEN		OPLOSSINGEN	
1/ Onvoldoende bevochtiging		1/ Zie oplossing voor onvoldoende bevochtiging	
2/ Verkeerde job gekozen		2/ Kies «SLUITEN» in de regel «ENVELOP»	
3/ Document/kleine bijlage voldoet niet of is niet compatibel		3/ Controleer of het document voldoet voor de taak of controleer specificaties	
4/ Job voldoet niet voor gebruikte documenten		4/ Controleer inhoud job	
5/ Documenten onjuist ingevoerd		5/. Controleer de instelling van de zijgeleiders voor documenten, kleine bijlagen en enveloppen . Rollen voor keuze en vouwen indien nodig reinigen; zie hoofdstuk «De rollen reinigen»	
De inhoud van de brief is nat			
OORZAKEN		OPLOSSINGEN	
1/ Verkeerde instellingen voor bevochtiging		1/ Zie paragraaf «Geavanceerde functies», »Formaten voor enveloppen en speciale documenten instellen»	

2/ Uitvoerrol is nat	2/ Veeg de uitvoerrol schoon, zie paragraaf «De rollen reinigen»
Verkeerde vouw	
OORZAKEN 1/ Zijgeleiders niet goed of geheel niet vergrendeld 2/ Vuile rollen 3/ Lade A en/of B onjuist vergrendeld	OPLOSSINGEN 1/ Stel de geleiders voor documenten, kleine bijlagen en enveloppen in, zie «Het document laden» 2/ Zie het hoofdstuk «De rollen reinigen» 3/ Zet de blauwe hendels van de A/B invoer vast
Toetspaneel fout	
OORZAAK 1/ Een of meer toetsen zit(ten) vast	OPLOSSING 1/ Controleer of er een toets vastzit
Tempo zakt en onregelmatige werking	
OORZAKEN 1/ Zijgeleiders zitten te dicht tegen het papier 2/ Documenten of kleine bijlagen hebben verkeerde afmeting of zijn niet recht en glad 3/ Vuile rollen	OPLOSSINGEN 1/ Stel de geleiders voor documenten, kleine bijlagen of enveloppen in, zie «De documenten laden» 2/ Controleer de specificaties of pas zonodig de vorm van de documenten aan 3/ Reinig de rol, zie «De rollen reinigen»

4/ Lades voor documenten, kleine bijlagen of enveloppen overladen	4/ Minder documenten in de lades plaatsen - zie specificatie
5/ Lades onjuist vergrendeld	5/ Vergrendel de lades
Adres niet op de juiste plaats achter het venster	
OORZAAK 1/ Vouw op de verkeerde plaats	OPLOSSING 1/ Pas de hoogte van het adres in uw job aan.
Schuine invoer van documenten in lades A en B	
OORZAKEN 1/ Vuile separatie rollen 2/ Zijgeleiders lade A of B te nauw 3/ Lade A en/ of B onjuist vergrendeld	OPLOSSINGEN 1/ Zie «De rollen reinigen» 2/ Stel de zijdelingse geleiders bij, zie «De documenten laden» 3/ Zet de blauwe hendels van A/B invoer vast
Dubbele documenten niet gedetecteerd	
OORZAAK 1/ Verschillende soorten documenten of niet passende documenten 2/ Dubbel detectie niet geactiveerd	OPLOSSING 1/ Verschillende soorten papier apart verwerken of specificaties nakijken 2/ Dubbel detectie activeren, zie «Overige geavanceerde functies»

Helpgids 57

Documenten worden uitgeworpen boven/onder de envelop	
OORZAAK 1/ Enveloppen onjuist geladen 2/ Envelop niet geschikt	OPLOSSING 1/ Leg de enveloppen correct in hun lade, zie «De enveloppen laden» 2/ Zie specificatie
Onvoldoende bevochtiging	
OORZAAK 1/ Water reservoir is leeg 2/ Verkeerde keuze envelop, open/gesloten 3/ Vuile bevochtigingborstels 4/ Versleten bevochtigingborstels 5/ Envelop niet geschikt 6/ Slechte kwaliteit envelop 7/ Verkeerde instellingen bevochtiging	OPLOSSING 1/ Vul water reservoir, zie «Installatie en opstarten» 2/ Kies «SLUITEN» in de regel «ENVELOP» 3/ Reinig de borstels, zie de paragraaf «Reinigen» 4/ Vervang de bevochtigingborstels, zie de paragraaf «Reinigen» 5/ Controleer de specificaties 6/ Controleer de kwaliteit van de hechting door de envelop met de hand dicht te plakken 7/ Zie paragraaf «Geavanceerde functies»
Obstructie	
OORZAKEN 1/ Gekozen job niet geschikt voor deze toepassing	OPLOSSINGEN 1/ Kies de job die past bij uw documenten

2/ Soort of lengte van de vouw is niet geschikt voor de envelop	2/ Zie specificaties
3/ Documenten of enveloppen buiten de specificaties of vervormd	3/ Zie specificaties
4/ Vuile rollen	4/ Zie paragraaf «De rollen reinigen»
5/ Zijdelingse geleiders onjuist ingesteld en/of onjuist vastgezet	5/ Zie paragraaf «De documenten laden»
6/ Teveel documenten tegelijk ingevoerd	6/ Zie specificaties
7/ Enveloppen onjuist geladen	7/ Plaats de enveloppen correct in de lade, zie paragraaf «Enveloppen laden»
8/ Kleine bijlagen onjuist geladen	8/ Plaats de kleine bijlagen correct in de lade, zie paragraaf «De documenten laden»
9/ Foutieve sluiting van baan voor kleine bijlagen	9/ Sluit de baan voor kleine bijlagen, zie paragraaf...
10/ Niet gespecificeerde fout	10/ Schakel de machine uit; Verwijder de documenten en enveloppen die binnen in de machine vastzitten; en schakel de machine weer in.

Helpgids 59

2. PAPIERSTORINGEN OPLOSSEN

2.1 De invoer (lade A en B) leegmaken

Schakel de machine uit.
Duw de invoer naar voren
en maak de connector los.



Haal de invoer van
de basis.



Verwijder het vastzittende
document via het
onderste deel van de invoer.

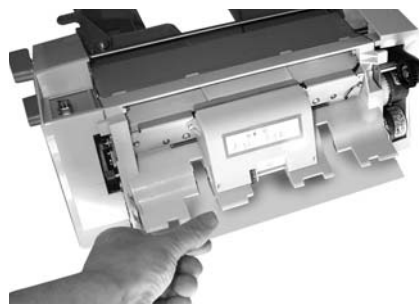

Plaats na het verwijderen van de obstructie de
invoer terug op de basis en
plug de connector van de invoer weer in.

2.2 De documentbaan vrijmaken

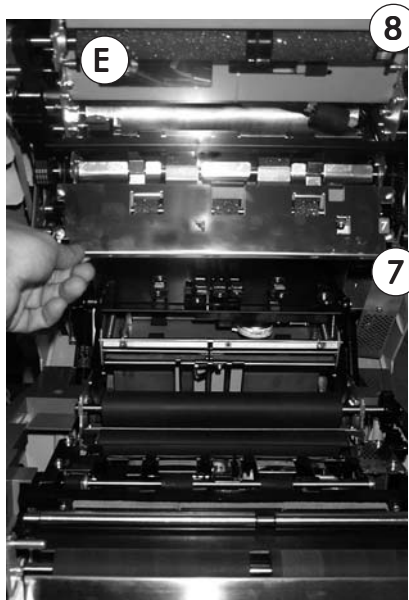

Open de machine, verwijder eventuele documenten in gebieden 1 tot 8 en achter sluitklep 7 (draai vliegwiel D of rol E om de vastzittende documenten verder te draaien).

2.3 De baan van kleine bijlagen ontdoen (lade C)

Knijp in de openingsbediening die zich aan de achterkant van lade C bevindt: deze gaat dan naar achteren. In het achterste deel van de basis verschijnen vervolgens twee platen. Druk deze

samen en trek het geheel omhoog. De baan voor kleine bijlagen wordt dan bereikbaar. Verwijder de vastzittende kleine bijlagen. Sluiten door stevig in het midden te drukken tot de lade vast klikt.

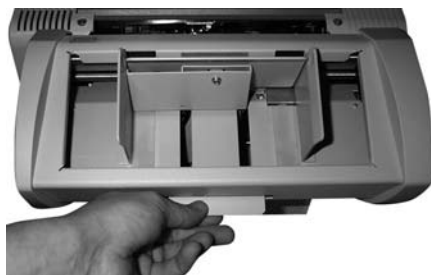

Papierstoringen oplossen 61

2.4 De envelop lade leegmaken

Als er een envelop vastzit, gaat u als volgt te werk :

- Open de machine, verwijder de vastzittende envelop(pen) via de interne papierbaan.
- als er nog steeds enveloppen vastzitten, sluit u de machine, verwijder de stapel enveloppen en verwijder de laatste envelop die tussen de rollen vastzit. Trek bij deze laatste envelop niet aan de bovenkant, maar duw voorzichtig tegen de onderkant van de envelop (de zijde die door de rollen wordt vastgedrukt), terwijl u hem aan beide zijden vasthoudt.

3. REINIGEN

3.1 De rollen reinigen

Het reinigen van de rollen is goed om de volgende redenen:

- Het papier wordt beter uit de lades voor documenten, kleine bijlagen en enveloppen gehaald.
- Minder kans op vastlopend papier.
- Het materiaal van de rollen gaat langer mee.

Om een optimaal functioneren van de machine te verzekeren, raden we u aan, alle rollen tegelijkertijd te reinigen. Dit duurt ongeveer tien minuten (de tijd die nodig is om de rollen te laten drogen)

Voordat u begint, moeten alle documenten uit alle lades worden gehaald (inclusief enveloppen).

3.1.1 Interne rollen

- Open de machine
- Gebruik een schoonmaakmiddel dat door uw wederverkoper wordt aangeraden en breng dit aan met een niet pluizende doek.

Veeg elke rubberen rol af terwijl u hem met de hand draait.

Te reinigen rollen

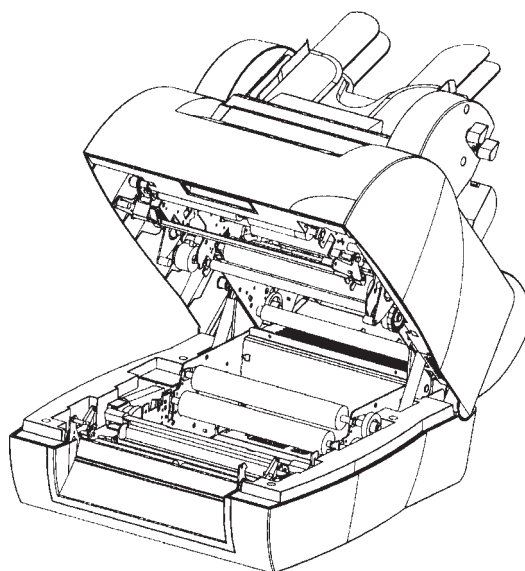

- Sluit de machine

3.1.2 Rollen envelop lade

Gebruik een schoonmaakmiddel dat door uw wederverkoper wordt aangeraden en breng dit aan met een niet pluizende doek.

Veeg elke rubberen rol af terwijl u hem met de hand draait.

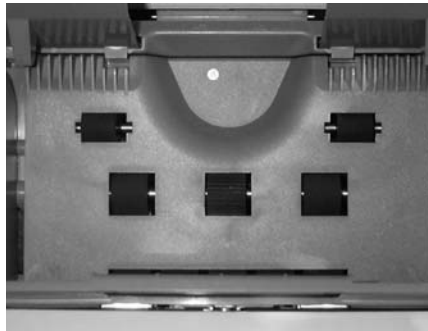

3.1.3 Rollen lade C

Gebruik een schoonmaakmiddel dat door uw wederverkoper wordt aangeraden en breng dit aan met een niet pluizende doek. De rollen die met een gele pijl zijn gemarkeerd (die achterzijde als lade C is verlaagd) zijn die, welke moeten worden gereinigd.

Veeg elke rubberen rol af terwijl u hem met de hand draait.



3.1.4 Rollen A/B invoer

- Start de machine op
- Kies invoermethode «AUTO 1»
- Impregneer 25 mm van het onderste deel van een stuk papier van 120 g of 80 g met een reinigingsproduct van uw verkoper.
- Plaats het blad in de lade, met het vochtige gedeelte aan de onderkant.
- Terwijl u het papier vasthoudt, drukt u diverse malen op de Starttoets, zodat de rollen over het papier strijken. Laat het papier dan los, zodat het in de machine kan worden getrokken, en druk op de toets .

- Zonodig kunt u deze handeling herhalen met een nieuw blad papier.
- Ter afsluiting van het reinigingsproces steekt u op de gebruikelijke manier twee of drie schone, blanco bladen in de machine voordat u het normale verwerken van documenten hervat.



3.2 Bevochtigingborstels reinigen/vervangen

1. Open de machine
2. Verwijder de bevochtiginglade door deze vast te houden bij de blauwe hendels.
3. Verwijder de 3 borstels
4. Reinig deze met een dun straaltje water
5. Als de borstels versleten zijn, dienen ze te worden vervangen door nieuwe exemplaren.
6. Plaats de borstels terug in de lade
7. Vul de lade met water en zorg dat de borstels goed doordrenkt worden
8. Plaats de bevochtiginglade in haar positie (met de blauwe hendels naar voren)
9. Sluit de machine.

3.3 De behuizing van de machine reinigen

Reinigen met een vochtige doek en een weinig zeep houdende oplossing.

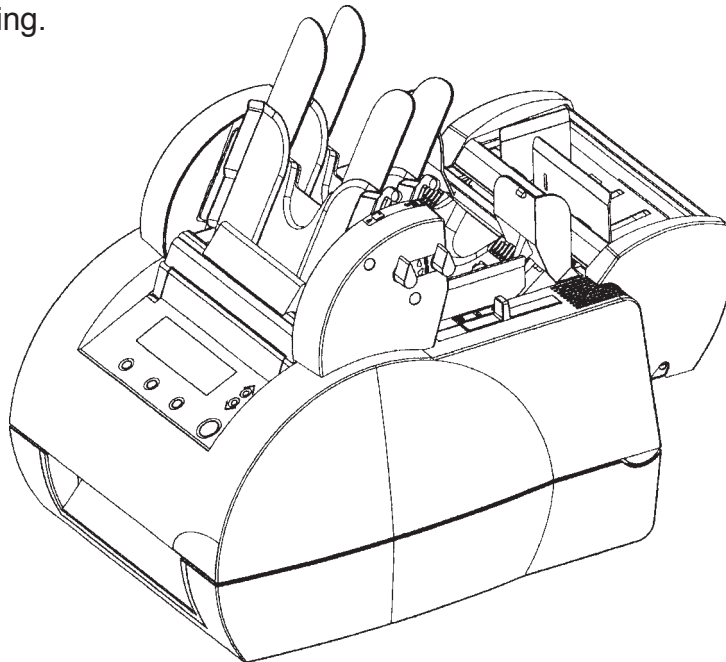

Reinigen 67

SPECIFICATIES

Invoer (lades A en B)

Standaard documenten

A4 (210x297mm), brief US (8 1/2 x 11)

2/3 A4 (210x198 mm), 8 1/2 x 8

A5 (210 x 148,5 mm), 8 1/2 x 5 1/2

Overige afmetingen

Breedte 142 t/m 226 mm

Hoogte 80 t/m 356 mm

In stappen van 1 mm

Papierkwaliteit

Gecoat (glossy) papier* 90 g/m² t/m 120 g/m²

In automatische mode

90 g/m² t/m 150 g/m²

In handmatige mode (lade A)

Drukwerk, kettingformulieren,

fotokopieën, offset 70 g/m² t/m 120 g/m²

in automatische en handmatige mode

Capaciteit van de lades

Standaard papier 100 bladen met een gewicht van 80g/m²

Gebruik voor documenten die nogal moeilijk zijn te hanteren (ongelijk, glad, ruw of plakkerig), de halve capaciteit van de invoer

****Voer eerst een test uit.***

Voor het gebruik van dit papier moeten de invoer rollen regelmatig worden gereinigd.

Specificaties 69

Lade B

Afmeting

Breedte	142 mm t/m 226 mm
Hoogte	80 t/m 356 mm

Papierkwaliteit

Gecoat (glossy) papier* 90 g/m² t/m 120 g/m²

In automatische mode

Drukwerk, kettingformulieren, fotokopieën, offset	80 g/m ² t/m 90 g/m ² in automatische en handmatige mode
--	---

****Voer eerst een test uit.***

***Voor het gebruik van dit papier moeten de invoer rollen
regelmatig worden gereinigd.***

***De bijlage moet zich altijd achter het hoofddocument
bevinden zodat ze niet door het venster van de envelop
heen zichtbaar is.***

Lade C
(bijgesloten documenten van klein formaat)

Afmeting

Breedte 142 mm t/m 226 mm
Hoogte 80 t/m 150 mm

Papierkwaliteit

Drukwerk, kettlingformulieren,
Kopieerpapier 80 g/m² t/m 120 g/m²

Offset papier, Bristol board,
*rolpapier 80 g/m² t/m 250 g/m²

*Gecoat (glossy) papier
voorafgevouwen 90 g/m² t/m 170 g/m²

Antwoordenvelop 70 g/m² t/m 90 g/m²
Met of zonder venster

****Voer eerst een test uit.***

***Bij gebruik van dit papier moeten de invoerrollen regelmatig
gereinigd worden.***

Capaciteit van lade 100 antwoordenveloppen
200 bijlagen van 250 g/m²

Envelop lade

Afmeting

Breedte		224 mm t/m 240 mm
Hoogte	klein	90 mm t/m 125 mm
	groot	152 mm t/m 165 mm

Vouw- en insteekcapaciteit

Enkele vouw		Max. 5 vellen 70 t/m 80 g/m ²
		Max. 3 vellen 86 t/m 120 g/m ²
Parallele vouw	Max. 3 vellen	70 t/m 85 g/m ²
	Max. 2 vellen	86 t/m 120 g/m ²
Insteken zonder te vouwen	1 kleine bijlage	80 t/m 250 g/m ²
Maximale insteekcapaciteit : Max. 5 vellen 70 t/m 80g/m ²		

HANDLEIDING

**VOUW-
EN
INSTEELK MACHINE**

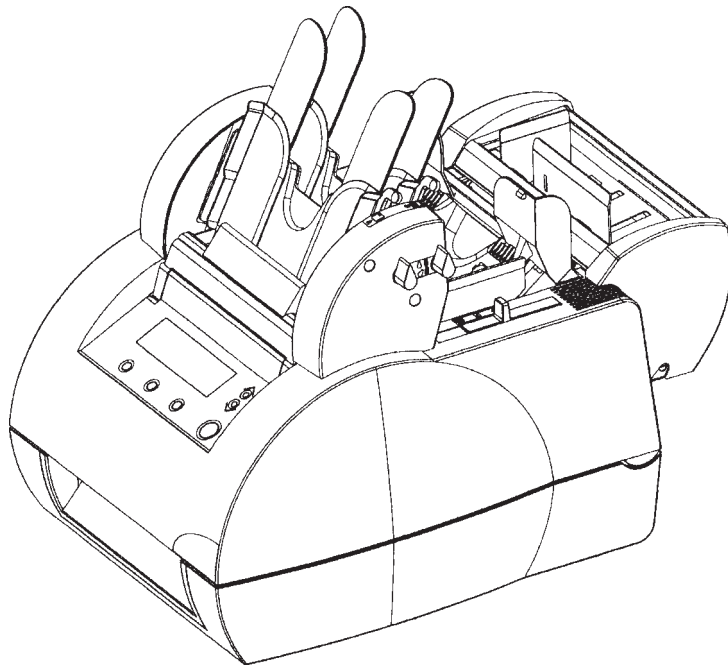

4125605E/B
13/10/2003

SI30-0011-04/B



4125605E/B - 13/10/2003